

ELIET WISSELSTUKKEN HANDBOEK

KANTENSNIJDER - KS 300 PRO

ALGEMEEN OVERZICHT VAN ONDERDEELLIJSTEN

	LIJSTNUMMER	OMSCHRIJVING	NUMMER TEKENING	BOUWJAAR NA
1	ASSEMBLAGELIJST 1	ALGEMENE MACHINE ASSEMBLAGE (1)	MMA 01 110 200-1	13/04/2005

(1) e KS 300 PRO vanaf serien° 0517001

ELIET WISSELSTUKKEN HANDBOEK

KANTENSNIJDER - KS 300 PRO

ASSEMBLAGELIJST 1

ALGEMENE MACHINE ASSEMBLAGE (1)

MMA 01 110 200-1

NUMMER	ARTIKEL NUMMER	OMSCHRIJVING	AANTAL
1	BZ 201 110 010	HANDLEIDING	1
2	MPA 01 110 550	SPANSTUK BOVENSTUUR	1
3	BS 502 000 800	BORGMOER MET NYLONRING M8 DIN 985	5
4	BS 512 000 616	BOUT M6X16 DIN 933	4
5	MPA 01 110 545	BOVENSTUUR GELEIDER	2
6	BS 531 000 600	RONDSEL M6 DIN 125	16
7	BS 502 000 600	BORGMOER MET NYLONRING M6 DIN 985	8
8	MPA 01 110 530	BOVEN STUURBEUGEL	1
9	MPA 01 110 540	DODEMANSHENDEL	1
10	BN 231 001 050	ZACHTE GUMMI HANDGREEP DIA 22MM (L=500MM)	1
11	BS 512 000 412	BOUT M4X12 DIN 933	1
12	BS 531 000 400	RONDSEL M4 DIN 125	2
13	BE 090 131 601	ZWARTE DRAAD 1.5 CE 160	1
14	BR 112 060 300	NYLON BUS MET KRAAG (4.2/5.9/10x3/1.3)	2
15	BV 911 000 040	VEER	1
16	BS 505 500 400	MOER M4 DIN 1587	1
17	BB 011 000 090	STARLOCK 9MM	1
18	MPA 01 110 060	HENDEL VOOR HOOGTEREGELING	1
19	BN 230 100 200	PLASTIC HANDGREEP 15X6X60	2
20	BS 531 000 800	RONDSEL M8 DIN 125	11
21	BV 911 000 010	VEER 14X2X16	1
22	BS 512 000 835	BOUT M8X35 DIN 933	1
23	MPA 01 110 080	STANG VOOR HOOGTEREGELING	1
24	BS 505 500 600	MOER M6 DIN 1587	3
25	BS 511 000 635	BOUT M6X35 DIN 931	3
26	MPA 01 110 500	ONDER STUURBEUGEL	1
27	MPA 01 110 610	WIELAS	1
28	BB 040 103 060	BETASPELD 2MM DIN 11024	1
29	BS 531 001 000	RONDSEL M10 DIN 125	2
30	MPA 01 110 100	STELCYLINDER	1
31	BS 554 100 620	BOUT M6X20 DIN 603	2
32	BS 511 001 049	BOUT M10X90 DIN 931	1
33	MPA 01 110 120	HOEKINSTELHENDEL	1
34	BV 911 000 020	VEER	1
35	BS 531 000 500	RONDSEL M5 DIN 125	5
36	MPA 01 110 190	BEVESTIGINGSPLAAT	1
37	BR 112 152 100	NYLON BUS MET KRAAG (15.4/18/23x21/1)	2
38	MPA 01 110 580	DRAAGSCHARNIER VOOR MESARM	1

ELIET WISSELSTUKKEN HANDBOEK

KANTENSNIJDER - KS 300 PRO

ASSEMBLAGELIJST 1

ALGEMENE MACHINE ASSEMBLAGE (1)

MMA 01 110 200-1

NUMMER	ARTIKEL NUMMER	OMSCHRIJVING	AANTAL
39	BS 532 010 305	RONDSEL M10X30X2.5	1
40	BS 512 001 016	BOUT M10X16 DIN 933	3
41	BR 112 202 100	NYLON BUS MET KRAAG (20/24/29x21/1)	2
42	BY 100 106 100	SMEERNIPPEL M6	2
43	BV 911 000 030	VEER 22X3X143	1
44	BS 532 005 203	RONDSEL M5X20X1.5	3
45	BR 900 000 540	MESAFSCHERMKAP	1
46	BB 120 040 300	BORGPEN 4X30 DIN 1481	1
47	BS 581 000 604	DRAADSTANG M6X40 DIN 975	1
48	BS 512 000 816	BOUT M8X16 DIN 933	1
49	MPA 01 110 566	RONDSEL VOOR MESBEVESTIGING	1
50	BU 103 100 200	STANDAARD MES	1
51	MPA 01 110 568	RONDSEL	1
52	BL 001 504 203	LAGER 6302 ZZ	2
53	MPA 01 110 560	MESARM	1
54	BB 221 105 160	KLINKNAGEL ALU 4.8X16 DIN 7337 A	3
55	MPA 01 110 564	MESAS	1
56	BS 512 040 816	BOUT UNF 5/16"X5/8"	2
57	MPA 01 110 590	AFSCHERMING RIEMSCHIJF (MOTOR)	1
58	MPA 01 110 572	AFSTANDBUS	1
59	BR 910 000 250	AFSCHERMING RIEMSCHIJF (NYLON)	1
60	BA 565 705 001	RIEMSCHIJF SPA 50 M12X1.25	1
61	BA 522 208 250	RIEM A 32.5	1
63	MPA 01 110 600	AFSCHERMING RIEMSCHIJF (MESARM)	1
64	BA 565 705 601	RIEMSCHIJF SPA 56X3/4"X3/16"	1
65	BS 512 000 508	BOUT M5X8 DIN 933	5
66	BS 023 000 810	STELSCHROEF M8X10 DIN 916	2
67	BB 342 050 535	SPIE 4.7X4.7X35 DIN 6880	1
68	BS 512 000 840	BOUT M8X40 DIN 933	4
69	MOTOR	ZIE ONDERAAN DE PAGINA	1
70	BQ 505 010 030	STICKER MAX 3200 T/MIN 90X25	1
71	BS 532 010 406	RONDSEL M10X40X3	2
72	BS 502 001 000	BORGMOER MET NYLONRING M10 DIN 985	1
73	BW 320 020 000	VOORWIEL ALU 200/50-60 (E 501 PRO)	3
74	MPA 01 110 090	AS ACHTERWIELEN	1
75	MPA 01 110 040	CHASSIS	1
76	BQ 501 010 020	STICKER ELIET 130X60	1
77	MPA 01 110 520	FRONTPLAAT STUUR	1

ELIET WISSELSTUKKEN HANDBOEK

KANTENSNIJDER - KS 300 PRO

ASSEMBLAGELIJST 1

ALGEMENE MACHINE ASSEMBLAGE (1)

MMA 01 110 200-1

NUMMER	ARTIKEL NUMMER	OMSCHRIJVING	AANTAL
78	BN 630 210 300	STERKNOPSCHROEF 189-50 M10X30	1
79	BS 522 500 616	SCHROEF M6X16 ISO 7380	2
80	BQ 501 110 010	STICKER ELIET KS 300 PRO 260X60	1
81	BQ 505 010 170	VEILIGHEIDSSICKER 70X115 (PICTOGRAM)	1
82	BU 103 200 200	ACHTTAND MESSCHIJF (OPTIONEEL)	1
83	BQ 505 010 070	VEILIGHEIDSSICKER 100X80 (SNIJWONDEN)	1

MOTOR	BM 202 104 000	HONDA GX 120	4 HP
MOTOR	BM 202 105 500	HONDA GX 160	5.5 HP
MOTOR	BM 201 206 500	B&S INTEK PRO	6.5 HP

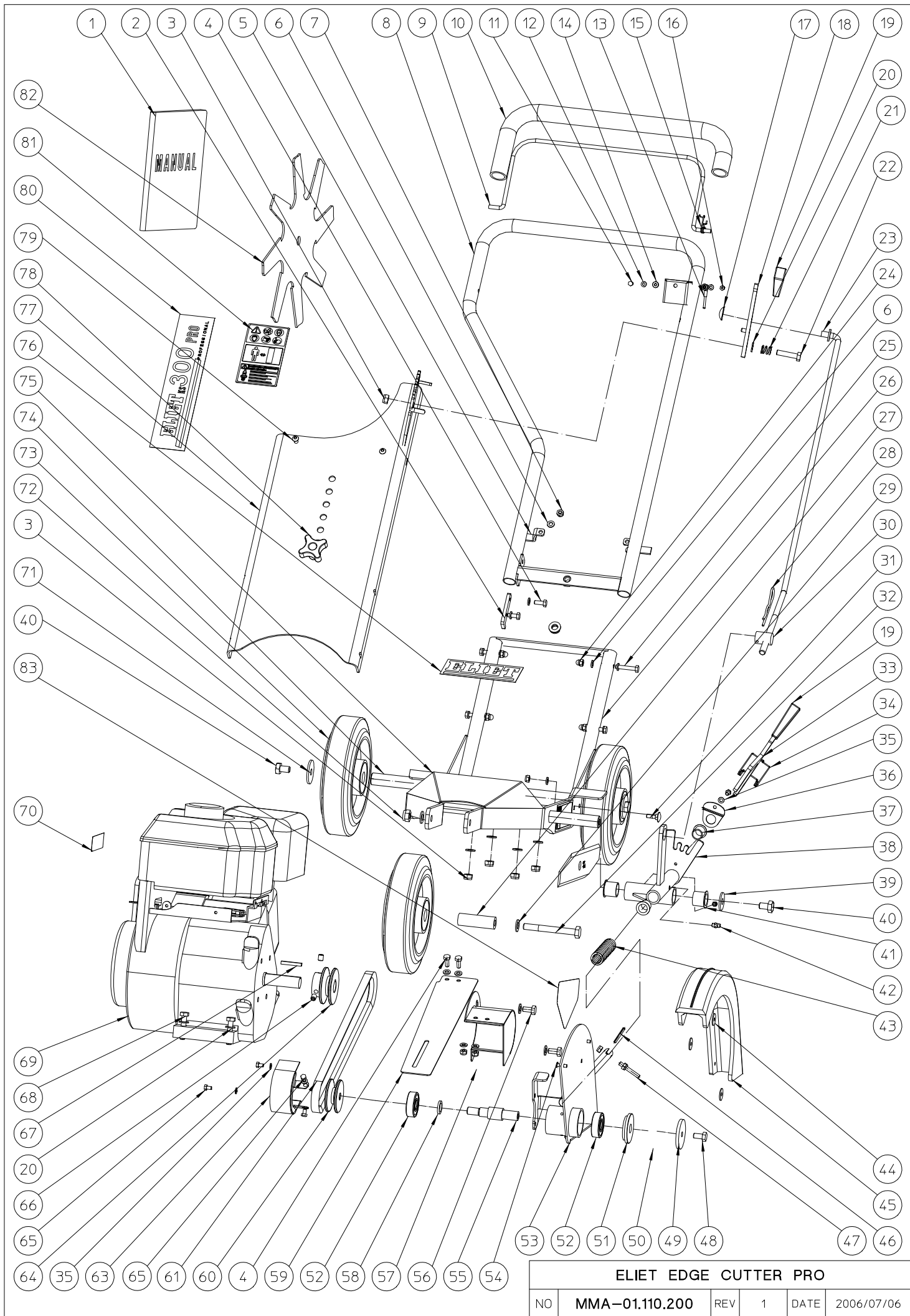

ELIET EDGE CUTTER PRO				
NO	MMA-01.110.200	REV	1	DATE
				2006/07/06